

Wyposażenie specjalne szlifierki do noży ASN 810

STOLIK UCHYLNÝ 800 MM 007.002.250

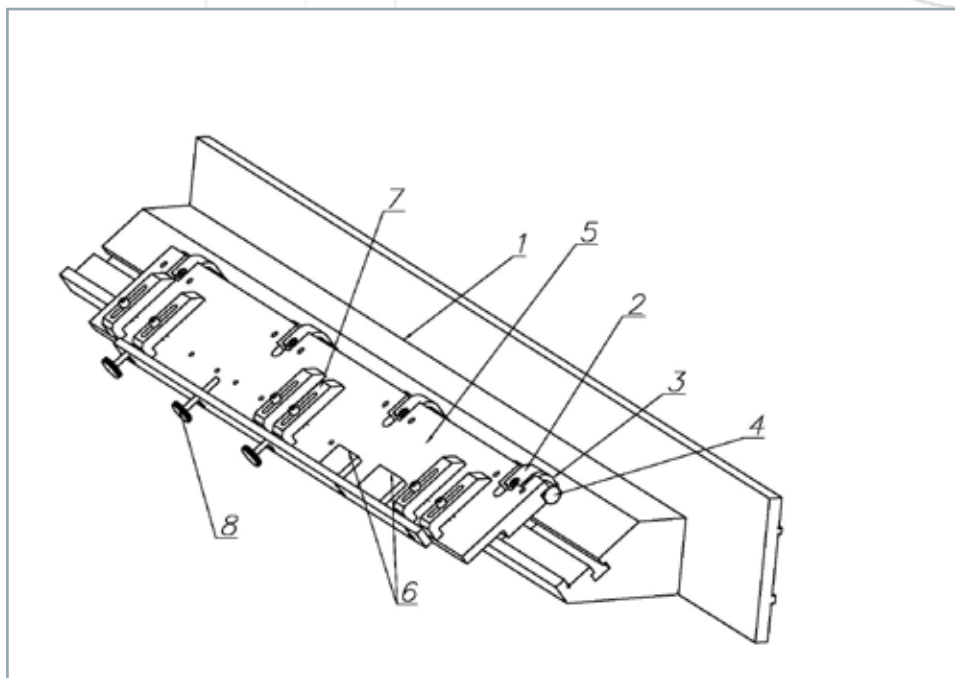

Stolik uchylny składa się ze wsporników (2) zaopatrzonych w dwie śruby mocujące i śrubę zaciskową. Płyta uchylna (5) przymocowana jest do wałka (4), który umożliwia obrót płyty. Na górnej powierzchni płyty uchylniej (5) znajdują się dociski (7) służące do unieruchomienia ustawionego przy pomocy śrub ustawczych (8) noża. W komplecie znajdują się także kostki podporowe (6) służące do ustaleniażądanego położenia noża (alternatywa dla śrub ustawczych). Standardowy kąt pochylenia stołu (1) szlifierki

ASN 810 wynosi 40°. Stolik pozwala na zmniejszenie tego kąta. Na skali (3) z podziałką 2° ustawiamy żądany kąt (40°- kąt odczytany z podziałki (3) daje rzeczywisty kąt ustawienia noża) i śrubami zaciskowymi blokujemy położenie stołu (5).

Stolik uchylny montujemy w stole szlifierki przy pomocy śrub z nakrętką teową wsuwanych w rowek teowy stołu (1)

Stolik umożliwia ostrzenie jednorazowa tylko jednego noża.

1-1 szt
 9-1 szt

Wyposażenie szlifierek ASP-631F

PRZYSTAWKA SZYBKO OBROTOWA 004.002.900

Wielkości charakterystyczne:

Moc silnika (SKg 71-2B2 / 102P)	0.32 kW.
Nominalna ilość obrotów silnika	17000 obr./min..
Ilość obrotów ściernicy	50000 obr/min.
Szybkość obwodowa ściernicy $\phi 6$	15m/sek.
Pas „taśma bezkońcowa”	20x0.6 L=397mm

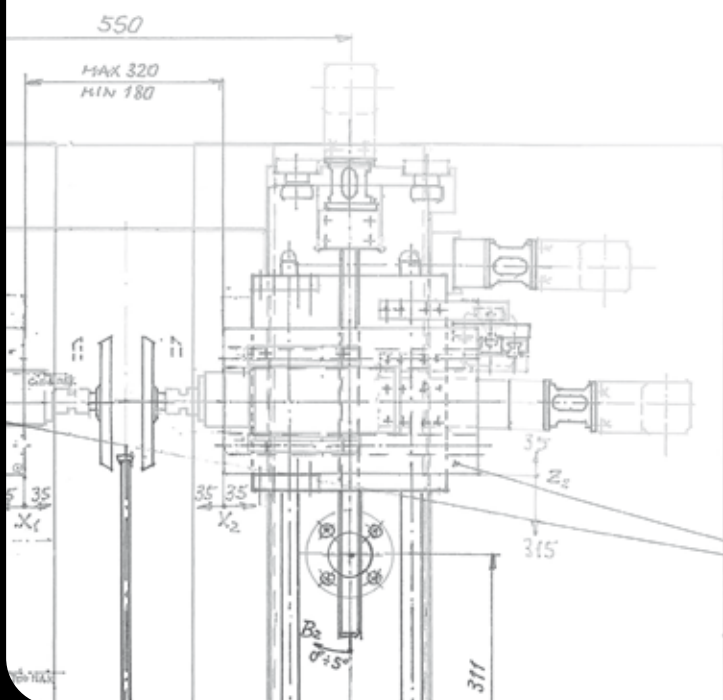
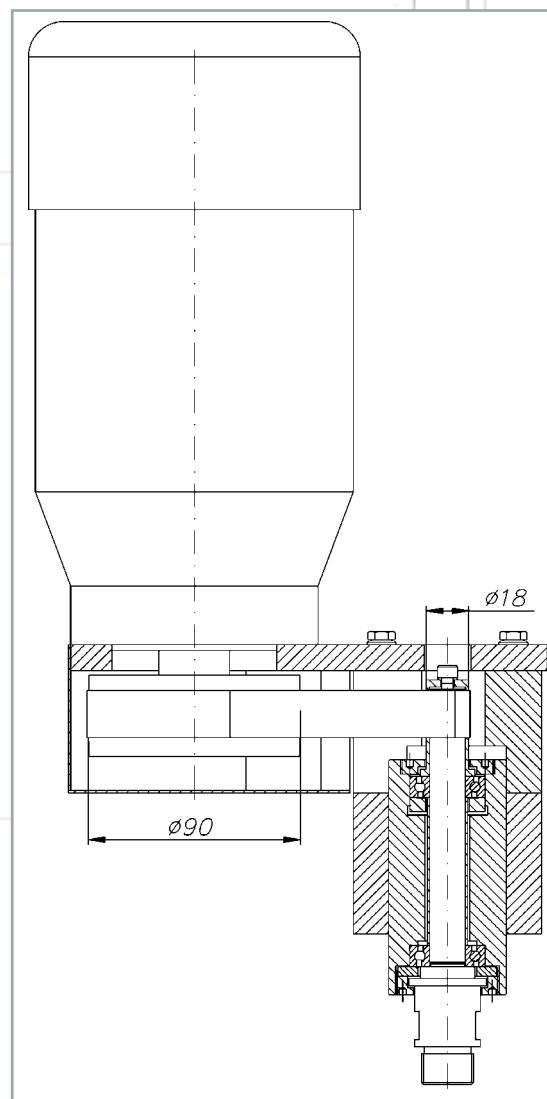

1-1 szt
 9 szt